



## QUALITÀ TECNOLOGIA E POTENZA AL SERVIZIO DELLA CARROZZERIA MODERNA

**Dakota** e **Click** sono due sollevatori progettati per le zone di preparazione e montaggio delle Carrozzerie. L'apertura e la chiusura dei braccetti, è completamente automatica ed azionabile dalla pulsantiera collegata alla centralina.

All'uscita dalla buca, il sollevatore si ferma all'altezza di 6 cm permettendo l'apertura dei braccetti sopra il grigliato, rendendolo il più accessibile della sua categoria, anche per vetture con assetti molto bassi.

Dopo aver posizionato i braccetti ed i tamponi nei punti giusti della vettura si prosegue con la salita scegliendo di fermarla all'altezza più agevole per il lavoro da svolgere. Prima di richiudersi completamente, il sollevatore si blocca nuovamente all'altezza di uscita iniziale, per permettere la chiusura automatica dei braccetti.

L'alloggiamento all'interno della buca è facile ed immediato e le dimensioni sono standard per ogni tipo di grigliato o cabina di verniciatura.

La sua base è dotata di registri che permettono la regolazione in altezza di qualsiasi incasso.

Il kit dei tamponi sovrapponibili con gli innesti laterali, permette secondo il loro inserimento nei braccetti, il sollevamento di vetture di qualsiasi dimensione in larghezza ed in lunghezza.

Tutti i movimenti sono perfettamente garantiti da accoppiamenti con boccole autolubrificanti e perni carbocementati che assicurano il buon funzionamento durante l'uso negli anni.

Particolarmente adatto per gli incassi nel pavimento di officine meccaniche che necessitano di spazio libero e che devono operare con macchine sportive molto basse.

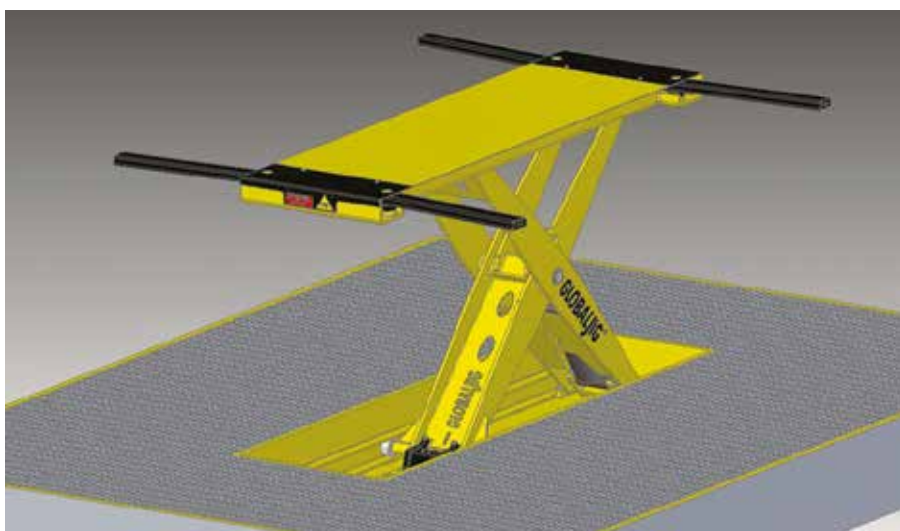

**SOLLEVATORI PER ZONE DI PREPARAZIONE**



**PRATICITÀ IMMEDIATA  
E GRANDE CAPACITÀ  
DI SOLLEVAMENTO CON CENTRALINA  
E PULSANTIERA COMANDI**

### I NUOVI SOLLEVATORI DELLA GAMMA GLOBALJIG DAKOTA CON BRACCETTI AUTOMATICI - CLIK CON BRACCETTI MANUALI

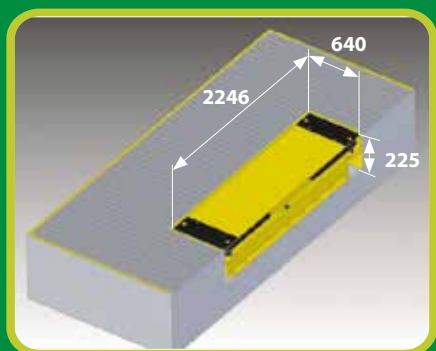

**DIMENSIONI DI INCASSO  
CON SOLLEVATORE CHIUSO**

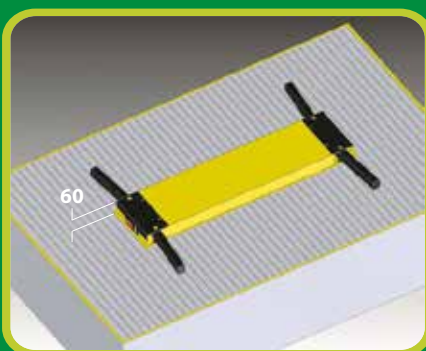

**ALTEZZA MINIMA  
DEI BRACCETTI**

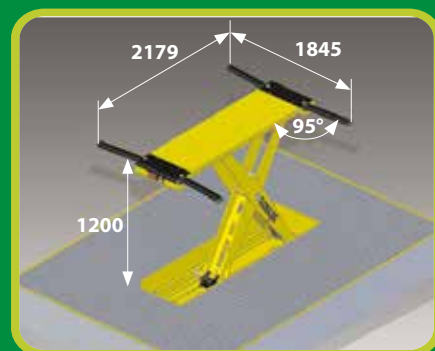

**ALTEZZA MASSIMA  
DI LAVORO**